

Xella Polska sp. z o.o.
ul. Komitetu Obrony
Robotników 48
02-146 Warszawa
www.xella.pl

telefon +48 22 573 20 00
faks +48 22 573 20 70
infolinia 801 122 227

**Regulamin obrotu paletami w Xella Polska sp. z o.o.
dla firm handlowych, które są stroną porozumień handlowych
z Xella Polska sp. z o.o.,
obowiązujący od dnia 10 lipca 2023 r.
(„Regulamin”)**

- Xella Polska sp. z o.o.** z siedzibą w Warszawie, ul. Komitetu Obrony Robotników 48, wpisana do rejestru przedsiębiorców Krajowego Rejestru Sądowego prowadzonego przez Sąd Rejonowy dla m.st. Warszawy w Warszawie, XIV Wydział Gospodarczy Krajowego Rejestru Sądowego pod nr KRS: 0000303162, NIP: 5252422430, REGON: 141349443, BDO: 000026828, o kapitale zakładowym w wysokości 358.288.000,00 zł zwana w dalszej treści **Xella Polska**, ustala zasady obrotu używanymi paletami pomiędzy Xella Polska a firmami handlowymi, z którymi Xella Polska ma zawarte porozumienia handlowe, zwanymi w dalszej treści **Dystrybutorami** (a każda pojedynczo **Dystrybutorem**).
- Produkowane przez Xella Polska wyroby: Ytong, Silka są sprzedawane w opakowaniach zbiorczych, na paletach, zafoliowane i oznakowane zgodnie z obowiązującymi w tym zakresie przepisami.
- Wymiary i rysunki poszczególnych palet Xella Polska, podlegające obrotowi, zwanych w dalszej treści **Paletami Xella Polska**, zamieszczono w załącznikach do niniejszego Regulaminu.
- Załadunku, przeładunku i rozładunku wyrobów Xella Polska, pakowanych na paletach, należy dokonywać w sposób nie powodujący uszkodzenia palet i wyrobów.
- W celu zwrotnej sprzedaży, Palety Xella Polska będą dostarczane przez Dystrybutora, na własny koszt, do odpowiedniego zakładu produkującego dany wyrób, tzn.
 - palety Ytong, Ytong Jumbo do zakładów Xella Polska: Ostrołęka, Sieradz, Milicz, Piła,
 - palety Silka, Silka Tempo do zakładów Xella Polska: Wieliszew, Żabinko, Iława, Teodory.
- Palety są przyjmowane w zakładach codziennie w godzinach od 7:00 do 15:00, po uprzednim dokonaniu zgłoszenia przez Dystrybutora na min. 1 dzień przed planowaną datą zwrotu, poprzez platformę Xezam, moduł paletowy. Termin zwrotu palet musi zostać potwierdzony

Xella Polska sp. z o.o.

Zarząd:
Robert Turski (prezes zarządu)
Marzena Zakrzewska (członek zarządu)
Tomasz Wiśniewski (członek zarządu)
Prokurent: Agnieszka Pers
NIP: 5252422430 | REGON: 141349443
KRS: 0000303162
Sąd Rejonowy dla m.st. Warszawy w Warszawie
XIV Wydział Gospodarczy KRS

Numer rachunku bankowego:
mBank S.A.
68 1140 1977 0000 4652 0200 1001

Kapitał zakładowy: 358.288.000,00 zł

Informacje dotyczące ochrony i przetwarzania
danych osobowych są dostępne pod adresem:
www.xella.pl/pl_PL/ochrona-prywatności



przez zakład Xella Polska, do którego planowany jest zwrot palet, na platformie Xezam. Jeżeli zakład nie będzie mógł przyjąć palet w oczekiwanym terminie, zaproponuje pierwszy możliwy termin zwrotu, przypadający jednak nie później niż w terminie 5 dni roboczych od terminu zaproponowanego przez Dystrybutora. Dystrybutor potwierdzi zaproponowany przez zakład termin poprzez platformę Xezam.

Xella **może odmówić** przyjęcia Palet Xella Polska, jeżeli Dystrybutor nie dokonał zgłoszenia zwrotu palet poprzez Xezam.

7. Ceny sprzedaży oraz skupu Palet Xella Polska są następujące:

| Nr artykułu | Rodzaj palety | Zakład | Cena sprzedaży od 10.07.2023 | Cena skupu od 10.07.2023 do 18.08.2023 | Cena skupu od 19.08.2023 |
|-------------|--|---------------------------|------------------------------|--|--------------------------|
| 96000332 | Ytong | wszystkie Ytong | 30,00 zł | 30,00 zł | 25,00 zł |
| 96009501 | Ytong Jumbo (stary model 4, 5 desek) | wszystkie Ytong | 30,00 zł | 30,00 zł | 25,00 zł |
| 96009731 | Ytong Jumbo nowy model (8 desek) | wszystkie Ytong | 45,00 zł | 45,00 zł | 40,00 zł |
| 96008516 | Silka zwrotna 3-płozowa długość płozy 720 mm | Teodory, Trzcinec | 25,00 zł | 25,00 zł | 20,00 zł |
| 96009618 | Silka zwrotna 3-płozowa długość płozy 740 mm | Pasym | 25,00 zł | 25,00 zł | 20,00 zł |
| 96008509 | Silka Tempo | Żabinko, Wieliszew, Itawa | 35,00 zł | 40,00 zł | 30,00 zł |
| 96002006 | Paleta Euro | | 60,00 zł | - | - |

8. Xella Polska będzie przyjmowała tylko Palety Xella Polska (tj. palety, o których mowa na rysunkach przedstawionych w załącznikach do niniejszego Regulaminu), które są: pełnowartościowe, nieuszkodzone, niezabrudzone, niezawilgocone, niezbutwiałe (oznaką zbutwienia jest ciemnobury kolor palety).
9. Xella Polska może odmówić odkupienia Palet Xella Polska, jeżeli palety nie spełniają kryteriów określonych w pkt. 8 oraz gdy liczba palet uszkodzonych przekroczy 10% wszystkich dostarczonych jednorazowo palet do zakładu. Decyzje podejmuje pracownik w danym zakładzie, odpowiedzialny za odbiór palet.
10. Palety dostarczone przez Dystrybutora muszą być ułożone w słupki na tzw. kanapkę, bindowane lub spięte pasami na samochodzie w taki sposób, aby możliwy był ich rozładunek boczny wózkami widłowymi w zakładzie dokonującym przyjęcia palet. Każdy słupek musi zawierać palety jednego rodzaju. Xella Polska może odmówić przyjęcia Palet Xella Polska, jeżeli ich ułożenie uniemożliwia rozładunek boczny wózkami widłowymi.
11. Palety Xella Polska, niespełniające kryteriów wymienionych w pkt. 8, w przypadku ich przyjęcia, kwalifikowane są przez pracownika odpowiedzialnego za odbiór palet w danym zakładzie jako uszkodzone, zaś cena ich zakupu przez Xella Polska wynosi 1 zł netto za sztukę. Pozostawiając w zakładzie Palety Xella Polska, które nie spełniają kryteriów określonych w pkt. 8, Dystrybutor akceptuje fakt, iż zostaną one zaklasyfikowane jako uszkodzone, ich sprzedaż nastąpi po cenie 1 zł netto za sztukę i brak jest możliwości ich odbioru z zakładu przez Dystrybutora (co związane jest z systemem sortowania palet w zakładzie).

12. Dystrybutor wystawi fakturę VAT za dostarczone palety, na podstawie potwierdzonego dokumentu przyjęcia palet przez Dział Wysyłki z danego zakładu produkcyjnego, w którym dokonano przyjęcia palet, w terminie zgodnie z obowiązującymi przepisami. Termin płatności faktury wynosi 30 dni od daty dostarczenia faktury. Na fakturze należy umieścić nr PO (nr zamówienia Xella na palety zwrotne), który znajduje się w module paletowym Xezam.
13. Dystrybutor prześle fakturę Vat za dostarczone palety na adres faktury@xella.com.
14. O każdej zmianie Regulaminu, Dystrybutor zostanie poinformowany drogą mailową na adres e-mail, podany jako adres Dystrybutora w Xezam.
15. Niniejszy Regulamin, z dniem 10 lipca 2023 r., zastępuje wszelkie poprzednie regulacje dotyczące obrotu paletami.

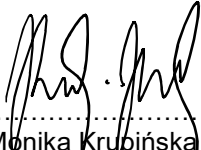

.....
Monika Krupińska
Dyrektor Działu Obsługi Klientów

Załącznik Nr 1 Paleta typu Silka Tempo

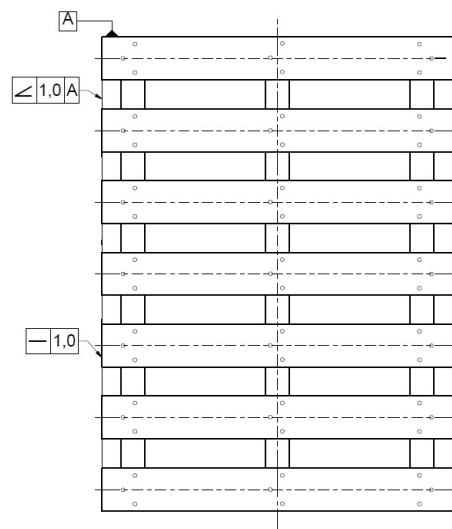
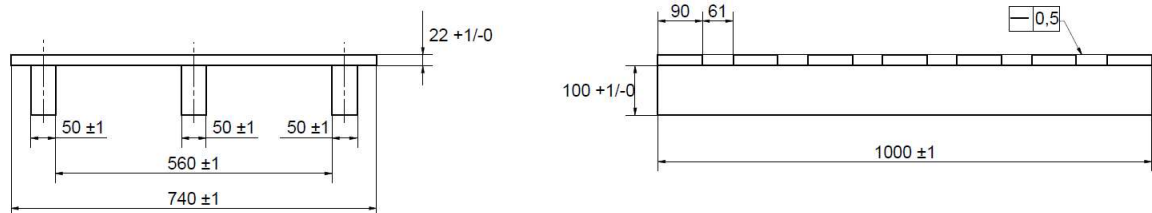

Załącznik Nr 2 Palety używane w zakładach Trzcinec, Pasym, Teodory

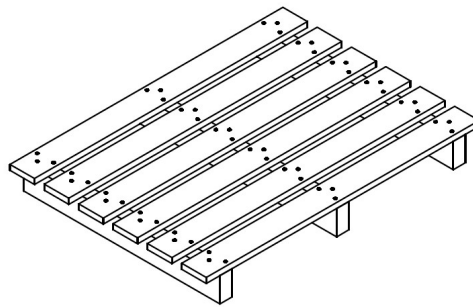
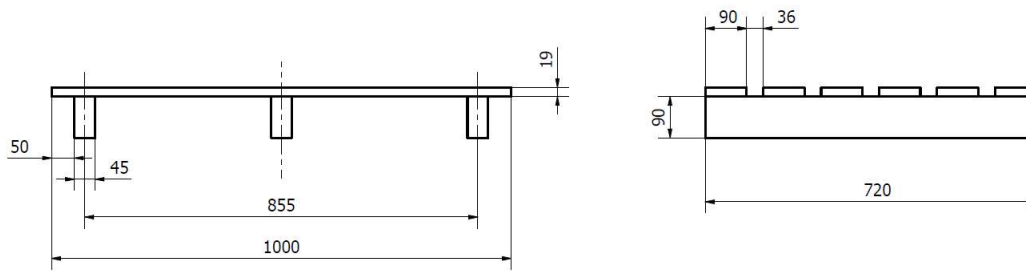

Załącznik Nr 3 Palety Ytong

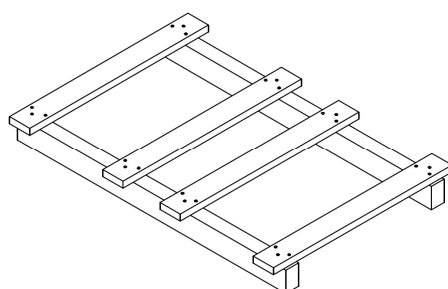
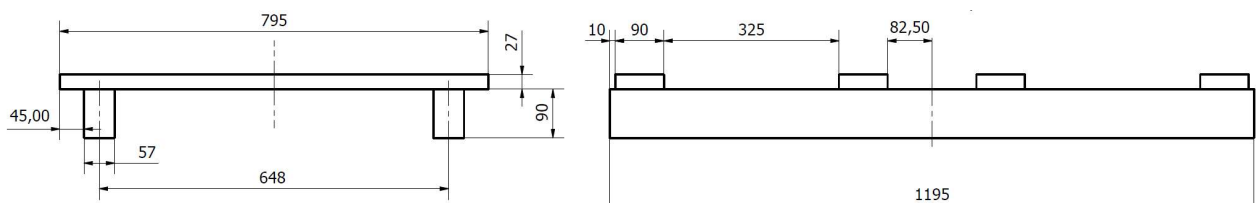

Załącznik Nr 4

Palety Ytong Jumbo 5 – deskowa

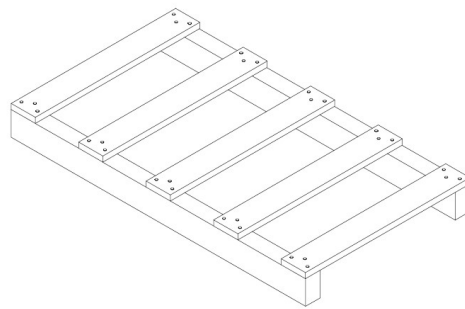
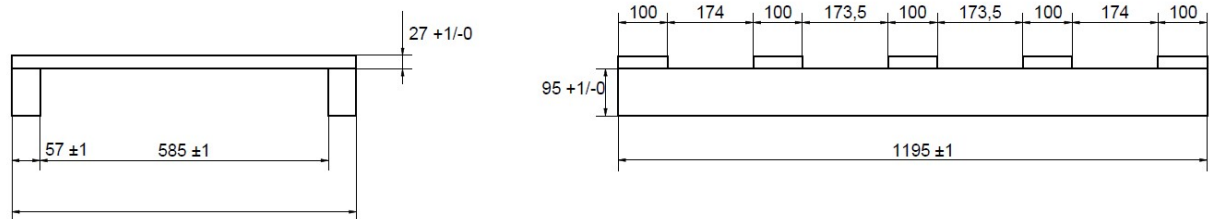

Załącznik Nr 5

Palety Ytong Jumbo 4 – deskowa

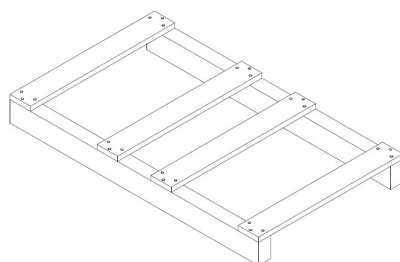
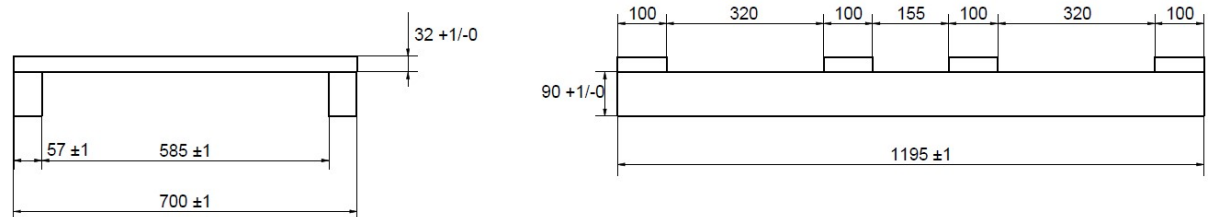

Załącznik Nr 6

Palety Ytong Jumbo 4 – deskowa

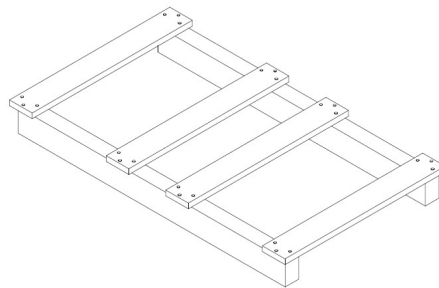
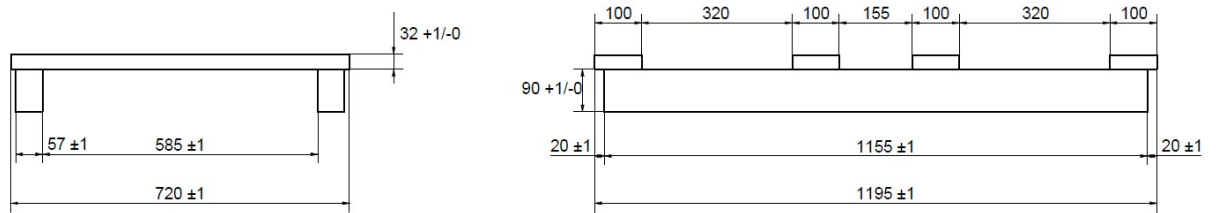

Załącznik Nr 7

Palety Ytong Jumbo 8 – deskowa

